

9203 Vier x Vier Bauanleitung

Four x Four manual

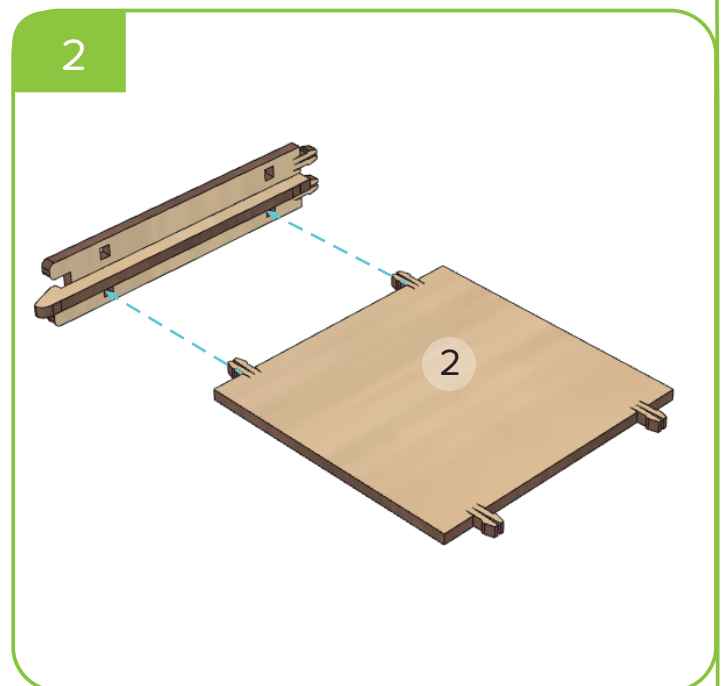

3

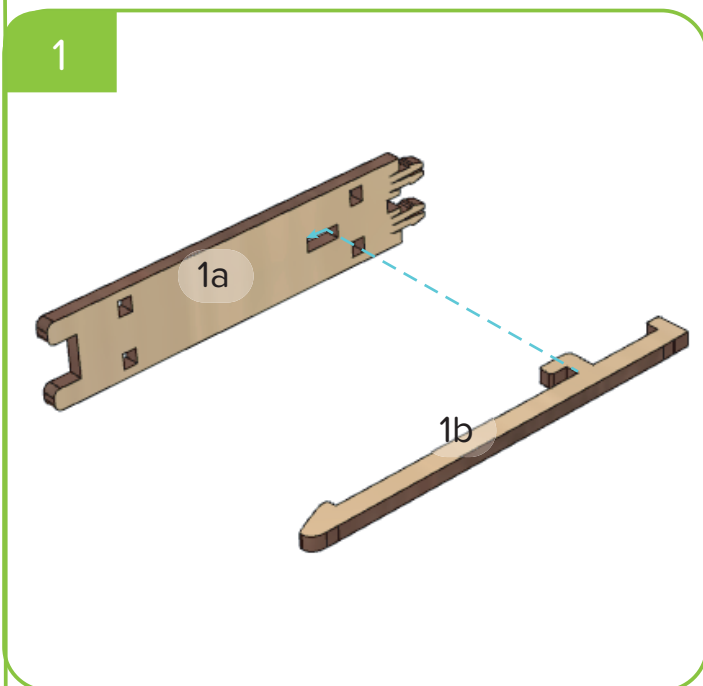
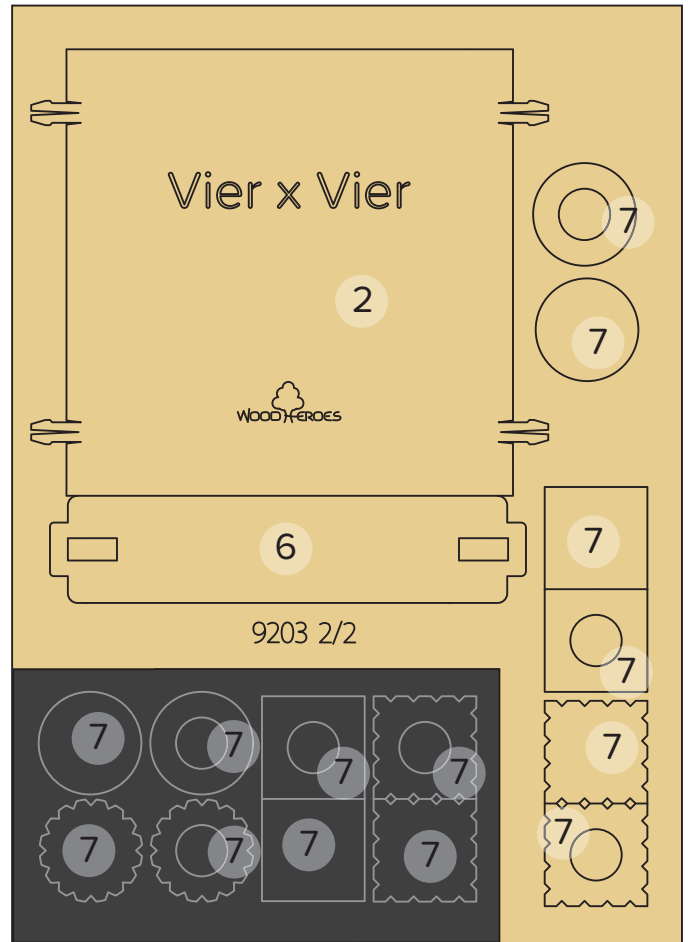
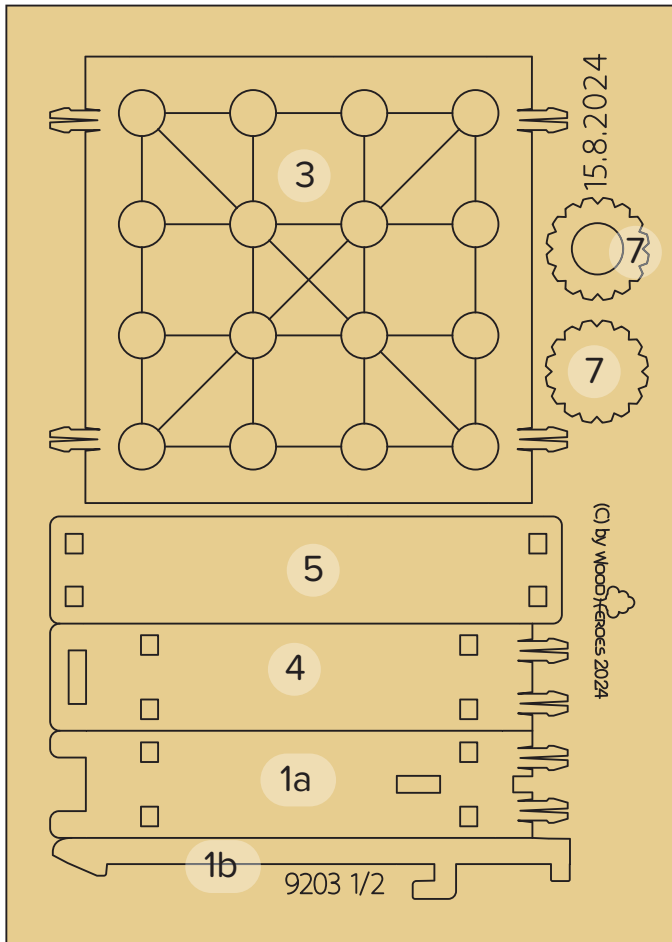
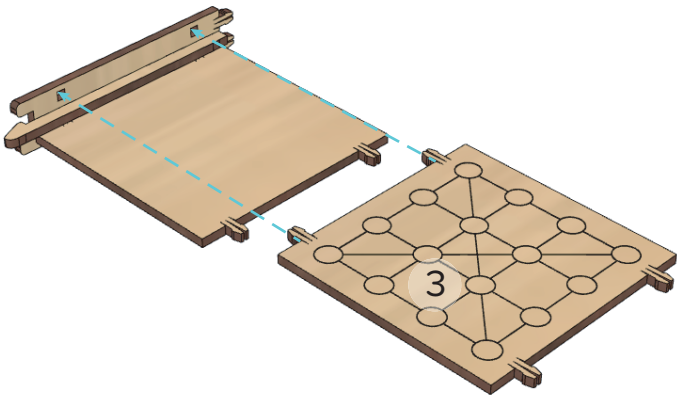

4

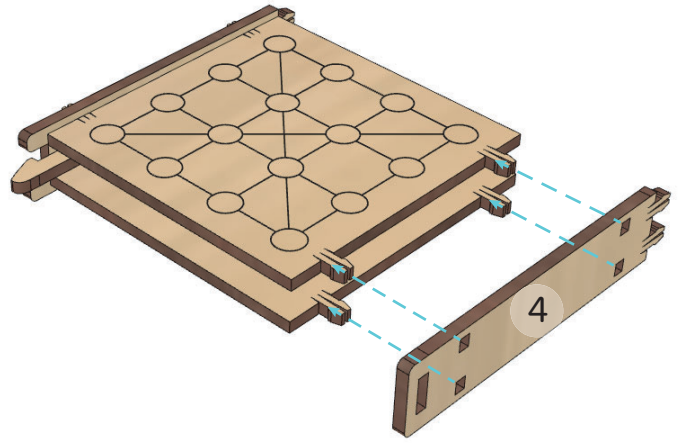

5

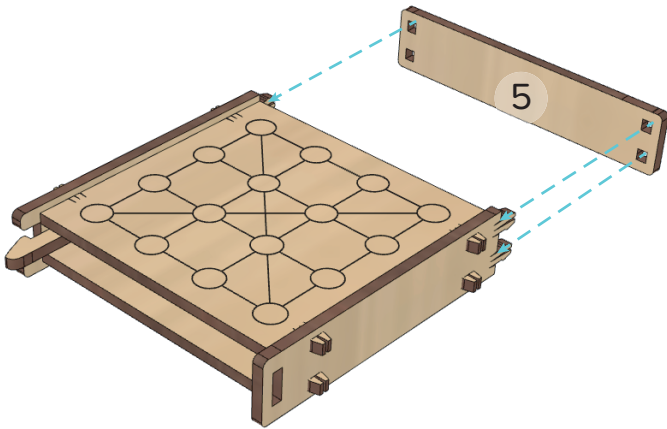

6

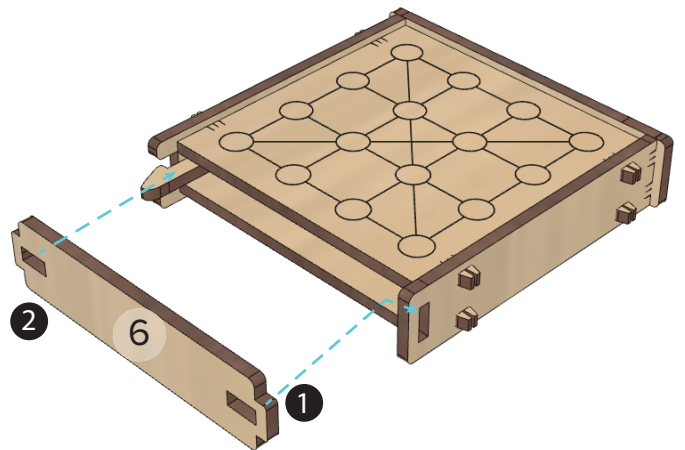

7

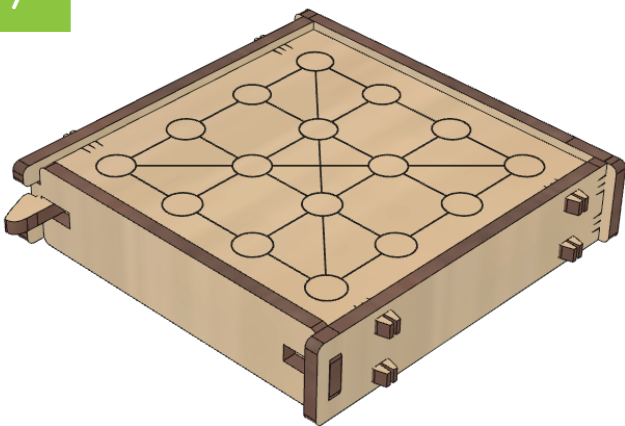

8



Viel Spaß!
Have fun!

9203 Vier x Vier

4x4 ist ein Brettspiel für 2 - 4 Personen

Ziel dieses Strategie-Spieles ist die Bildung einer Vierer-Reihe mit Spielsteinen eines gemeinsamen Merkmals.

Die 16 Spielsteine unterscheiden sich in 4 Merkmalen:

Rand: glatt – gerippt,

Form: rund – eckig,

Loch: mit – ohne,

Farbe: dunkel – hell.

Die Übereinstimmung muss nur in einem Merkmal vorkommen, z.B. lauter runde Figuren (egal ob gerippt oder glatt, hell oder mit Loch oder...)

Spielverlauf:

Zu Beginn ist das Spielbrett (16 Felder) leer, alle 16 Spielsteine liegen außerhalb.

Spieler 1 wählt einen beliebigen Spielstein und reicht dem Spieler 2 diesen.

Dieser setzt den Spielstein auf ein freies Feld und gibt seinerseits einen anderen beliebigen Spielstein an Spieler 1. Dieser setzt den Spielstein aufs Brett und reicht Spieler 2 einen weiteren Spielstein u.s.w.

Das Spiel endet, wenn einer der Spieler mit dem ihm gereichten Spielstein eine Vierer-Reihe mit einem gleichen Merkmal bildet.

Siehe dazu Beispiele:

Sollten alle Spielsteine gesetzt sein und keiner der Spieler hat eine Vierer-Reihe gesetzt, so endete das Spiel unentschieden. Also, alle Steine abräumen und auf ein Neues !!!

Beispiele:

Vier helle Steine in einer Reihe:

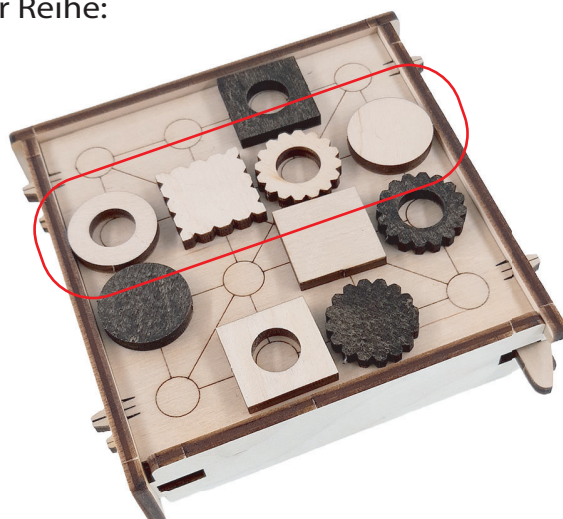

9203 Four x Four

4x4 is a board game for 2 - 4 people

The aim of this strategy game is to form a row of four pieces with a common feature.

The 16 pieces differ in 4 features:

Edge: smooth - ribbed,

Shape: round - square,

Hole: with - without,

Color: dark - light.

The match has to occur only in one feature, e.g. all round pieces (regardless of whether they are ribbed or smooth, light or with a hole or...)

How to play:

At the beginning, the game board (16 fields) is empty, all 16 pieces are outside the board.

Player 1 chooses any piece and passes it to player 2.

The latter places the piece on an empty field and passes any other piece to player 1. The latter places the piece on the board and passes another piece to player 2, and so on.

The game ends when one of the players forms a row of four pieces with the same feature.

See examples:

If all the pieces have been placed and none of the players has placed a row of four, the game ends in a draw. So, clear all the pieces and start again!!!

Examples:

Four light-colored pieces in a row:

Vier runde Steine in einer Reihe:
Four round pieces in a row:

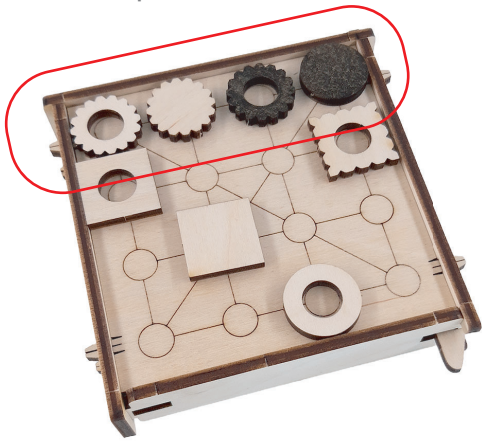

Vier gerippte Steine in der Diagonale:
Four ribbed pieces diagonal:

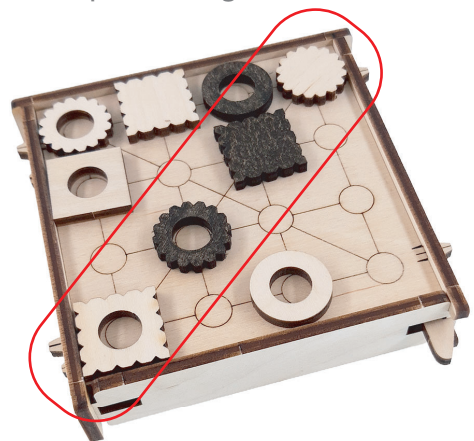

Vier glatte Steine in einer Reihe:
Four smooth pieces in a row:

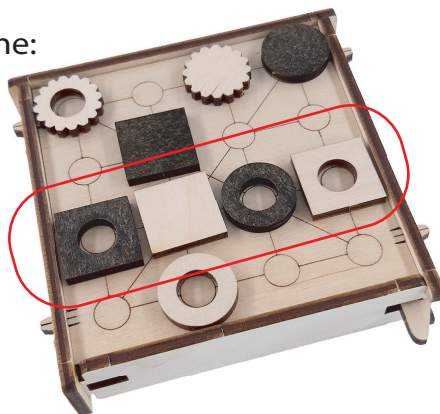

Viel Spaß!
Have fun!

DANKE

für deine Entscheidung ein WoodHeroes®-Produkt zu kaufen. Du leistest damit einen wichtigen Beitrag für unsere Umwelt!

WoodHeroes® ist die neue Welt der nachhaltigen Holzspielzeuge die funktionell, schadstofffrei und als Bausatz oder vormontiert erhältlich sind. Mit nur wenigen Handgriffen sind die WoodHeroes®-Produkte spielbereit und werden so rasch zu einem Erlebnis mit viel Spannung und ultimativem Spielspaß!

Das von WoodHeroes® verarbeitete Holz stammt aus Wäldern mit nachhaltiger Forstwirtschaft. Die österreichische Produktion zeichnet sich durch 100%ige Umweltfreundlichkeit aus. Sollte dein Spielzeug trotz sorgfältiger Herstellung irgendwann nicht mehr gebrauchsfähig sein, entsteht durch die unbehandelten Holzmaterialien kein unnötiger, umweltbelastender Müll. WoodHeroes® weist darauf hin, dass das Holzspielzeug durch die verwendeten natürlichen Rohstoffe immer ein individuelles Erscheinungsbild hat.

THANK YOU

for your decision to buy a WoodHeroes® product. You are making an important contribution to our environment!

WoodHeroes® is the new world of sustainable wooden toys which are functional, free of toxic substances and available as a construction kit or pre-assembled.

In only a few steps WoodHeroes® products are ready to play with and, so quickly turn into an experience with lots of adventure and hours and hours of fun!

The wood used by WoodHeroes® stems from forests with sustainable silviculture.

The Austrian production stands out by being 100% eco-friendly.

Should your toy, in spite of careful production, eventually not be useable anymore, there will be no unnecessary waste that pollutes the environment because only untreated wooden material is used. WoodHeroes® would like to point out that no two wooden toys look the same due to the natural materials used.

WoodHeroes GmbH Holzspielzeugerzeugung

Puchstraße 17 | 8020 Graz | Tel.: +43 (0)316 / 24 25 61 62 | E-Mail: office@woodheroes.at

www.woodheroes.at